

F-14A 組立図

い~すのおもちゃ箱

<http://www.saturn.dti.ne.jp/~eastern/>

	切断
	山折り
	谷折り
	切り抜き
	接着する
	接着しない

1 機首の作成

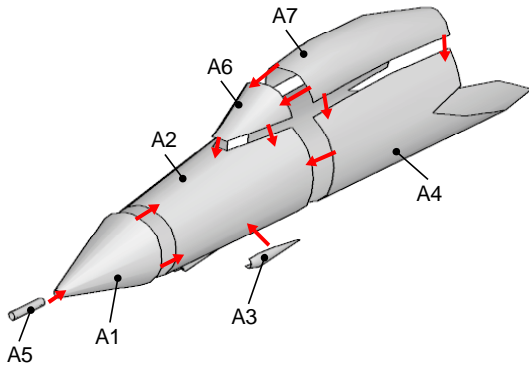

2 エアインテイク部の作成

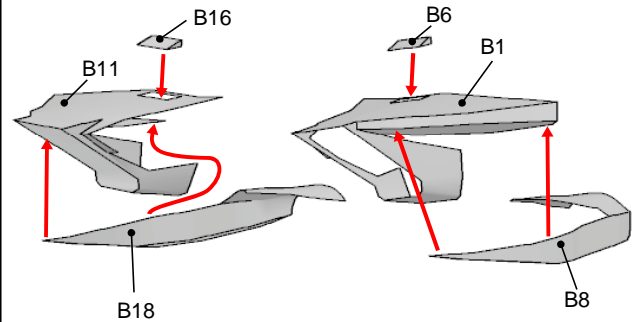

3 底部の作成 1

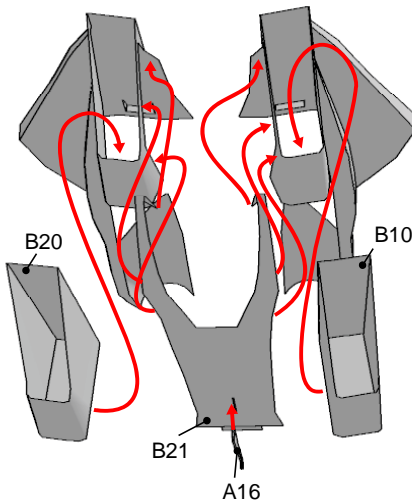

4 底部の作成 2、機首取付

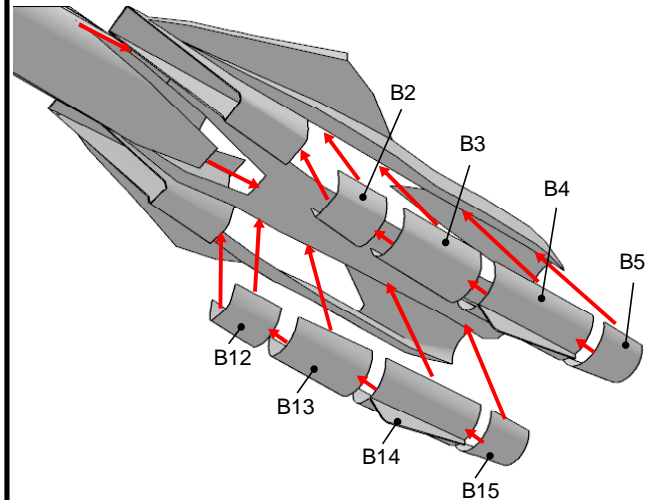

5 主翼台座の組立

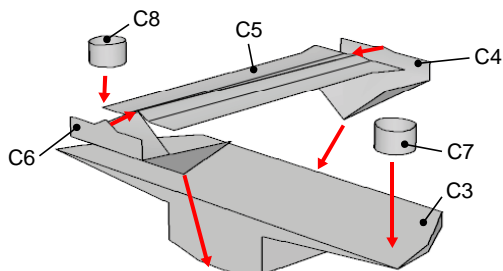

6 主翼の組立

C1 を 3 枚貼り合せ、A19 内部の
下側に接着します。

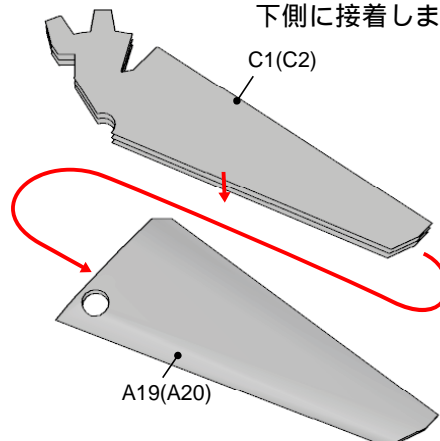

反対側も C2, A20 で作成します。

7 胴体上面の作成 1

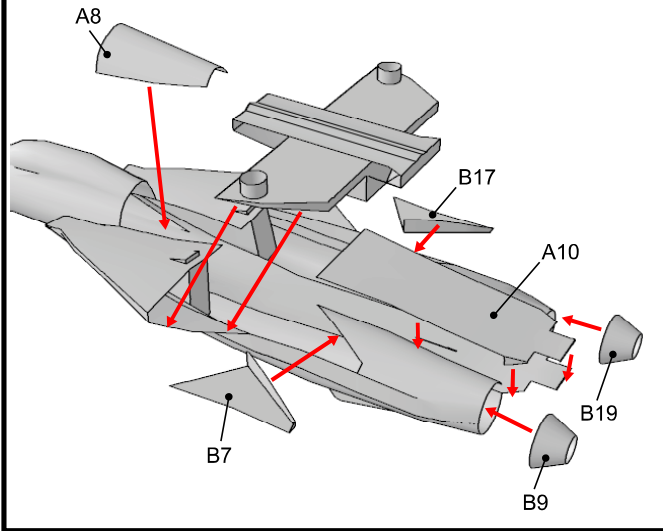

8 胴体上面の作成 2

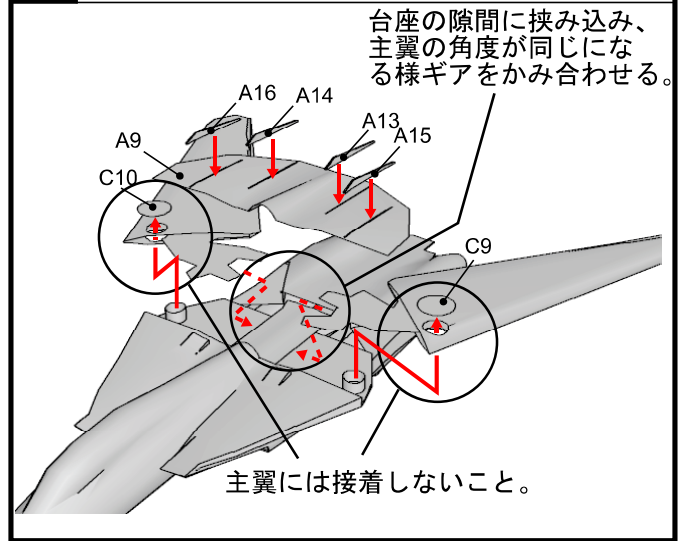

9 尾翼の作成

